

# CITROËN 15 CV



80763



The «TRACTION» was presented at the 1934 Motor Show. At that time, there were three versions: the «7», the «11» and the «22». The «7 CV» was almost a test car. The «11 CV» was proposed in 2 versions: the light «11 léger» and the normal «11». The «22 CV» had a short life, as the only show where it appeared was in 1934.

It was André Lefebvre who took over the construction of the revolutionary car, which was the «TRACTION». From then on, the firm of CITROËN launched into the construction of a more powerful car and, in 1938, the six-cylinder «CITROËN 15 SIX» made its appearance. The «15 SIX» was a normal «11 CV» with an extended bonnet, and it attained timed speeds of up to 130 km/h, with remarkable roadholding, which is why it came to be nicknamed «La Reine de la Route» (Queen of the Road). In 1953, CITROËN proposed three new colours: pearl grey, smoky grey and midnight blue, but black always remained the favourite. Between 1946 and 1955, the «15» was the official car of the French Government. In 1955, the Presidency of the Republic purchased three «15 SIX H» platforms. One of them, with limousine coachwork by Fresnay, was for a long time the official car of President René Coty and of General de Gaulle. Production of the CITROËN 15 stopped in the middle of 1955, after seventeen years of success.

Fiscal power	.....15 hp
Cubic capacity	.....2867 cm <sup>3</sup>
Compression ratio	.....6,2/1
Carburettor	.....Solex
Length	.....4,8 m
Width	.....1,752 m
Height	.....1,56 m
Wheelbase	.....3,087 m
Front and rear tracks	.....1,487 m

Coachwork	.....1
Cluster 1	.....2 to 8
Cluster 2	.....9 to 23
Cluster 3	.....24 to 64
Cluster 4	.....65 to 86
Cluster 5	.....87 to 108
Cluster 6	.....109 to 117
4 tyres	.....

La TRACTION fut présentée au salon de 1934. Elle apparut alors sous trois formes: la «7», la «11» et la «22». La «7 CV» fut presque une voiture d'essai. La «11 CV» était proposée en deux versions: la «11 léger» et la 11 normale. La «22 CV» eut une vie éphémère car sa seule sortie fut au salon de 1934.

C'est André Lefebvre qui prit en main la construction de cette voiture révolutionnaire qu'était la TRACTION. Désormais la firme CITROËN se lança dans la construction d'une voiture plus puissante et en 1938 la CITROËN «15 SIX» cylindres fut son apparition. La «15 SIX» était une 11 CV normale dont le capot avait été rallongé, et elle atteignait une vitesse de 130 km/h chrono pour une tenue de route remarquable, ce qui lui valut d'être surnommée en 1939 «La Reine de la Route». En 1953, la société CITROËN proposa trois nouvelles teintes: gris perle, gris fumé et bleu nuit mais la couleur noire restait la teinte favorite. Entre 1946 et 1955, la 15 fut la voiture officielle du gouvernement français. En 1955, la Présidence de la République acheta trois plates formes de «15 SIX H». L'une d'elle, carrossée en limousine par Fresnay, resta longtemps la voiture officielle du Président René Coty et du Général de Gaulle. La production de la CITROËN 15 cessa au milieu de 1955 après dix sept années de succès.

Puissance fiscale	.....15 cv
Cylindrée	.....2867 cm <sup>3</sup>
Taux de compression	.....6,2/1
Carburateur	.....Solex
Longueur	.....4,80 m
Largeur	.....1,752 m
Hauteur	.....1,56 m
Empattement	.....3,087 m
Voie AV. et AR	.....1,487 m

Carosserie	.....1
Grappe 1	.....2 à 8
Grappe 2	.....9 à 23
Grappe 3	.....24 à 64
Grappe 4	.....65 à 86
Grappe 5	.....87 à 108
Grappe 6	.....109 à 117
4 pneumatiques	.....

Der Wagen TRACTION (Vorderradantrieb) von CITROËN wurde auf der Automesse 1934 vorgestellt. Damals war er in drei Ausführungen lieferbar: «7», «11» und «22». Der «7 CV» war fast ein Versuchswagen. Der «11 CV» wurde in zwei Ausführungen angeboten leicht und normal. Der «22 CV» hatte ein kurzes Leben, er wurde nur auf der Messe 1934 ausgestellt.

André Lefebvre übernahm die Konstruktion dieses revolutionären Fahrzeuges. CITROËN begann mit dem Bau eines stärkeren Wagens, und 1938 erschiend der CITROËN «15 SIX» (sechszylinder). Die «15 SIX» war ein normaler 11 PS mit verlängerter Motorhaube. Er erreichte eine Geschwindigkeit von 130 km/h Chrono mit bemerkenswerter Strassenlage, was ihm 1939 die Benennung «Königin der Strasse» eintrug. 1953 bot CITROËN drei neue Farben an: perlgrau, rauchgrau und nachtblau, aber die schwarze Farbe blieb die beliebteste. 1946 bis 1955 war der 15 der offizielle Wagen der französischen Regierung. 1955 erwarb das Präsidentenamt der Republik drei Plattformen der «15 SIX H». Eine von ihnen, mit einer Limousinenkarosserie von Fresnay, war lange Dienstwagen des Präsidenten René Coty und des Generals de Gaulle. Mitte 1955 wurde der Bau des CITROËN 15 nach sieben Jahren Erfolg eingestellt.

Steuerleistung	.....15 PS
Hubraum	.....2.867 cm <sup>3</sup>
Verdichtungsverhältnis	.....6,2/1
Vergaser	.....Solex
Länge	.....4,80 m
Breite	.....1,752 m
Radstand	.....1,56 m
Spurweite vorn und hinten	.....3,087 m
.....	.....1,487 m

Karosserie	.....1
Traube 1	.....2 bis 8
Traube 2	.....9 bis 23
Traube 3	.....24 bis 64
Traube 4	.....65 bis 86
Traube 5	.....87 bis 108
Traube 6	.....109 bis 117
4 Reifen	.....

El TRACCION («PATO») fue presentado en el salón de 1934, apareciendo entonces bajo tres formas: el «7», el «11» y el «22». El «7 CV» casi resultó un coche de pruebas. El «11 CV» se proponía en dos versiones: el «11 ligero» y el 11 normal. El «22 CV» tuvo una vida efímera puesto que su única salida fue durante el salón de 1934.

De André Lefebvre quien tomó en sus manos la construcción de este coche revolucionario que era el TRACCION («PATO»). Desde entonces la firma CITROËN se lanzó a construir un coche más potente y apareció en 1938 el CITROËN «15 SIX», de seis cilindros. El «15 SIX» era un 11 CV normal cuyo capó se había prolongado y alcanzaba una velocidad de 130 km/h cronometrada con un notable comportamiento en carretera, lo que le valió el apodo en 1939 de «Rey de la Carratera». En 1953, la sociedad CITROËN propuso tres nuevos colores: gris perla, gris ahumado y azul nocturno, pero el color negro siguió siendo el color favorito. Entre 1946 y 1955, el 15 fue el coche oficial del gobierno francés. En 1955, la Presidencia de la República compró tres platóformas de «15 SIX H». Una de ellas, carrozada en limusina por Fresnay, fue durante muchos años el coche oficial del Presidente René Coty y del General de Gaulle. La producción del CITROËN 15 cesó a mediados del año 1955 después de diecisiete años de éxito.

Potencia fiscal	.....15 CV
Cilindrada	.....2867 cm <sup>3</sup>
Relación de compresión	.....6,2/1
Carburador	.....Solex
Longitud	.....4,80 m
Anchura	.....1,752 m
Altura	.....1,56 m
Distancia entre ejes	.....3,087 m
Via delantera y trasera	.....1,487 m

Carosserie	.....1
Racimo 1	.....2 a 8
Racimo 2	.....9 a 23
Racimo 3	.....24 a 64
Racimo 4	.....65 a 86
Racimo 5	.....87 a 108
Racimo 6	.....109 a 117
4 neumáticos	.....

La TRACTION è stata presentata al Salone del 1934. Essa appariva allora in tre modelli: la «7», la «11» e la «22». La «7 CV» è stata quasi un'automobile «d'essai». La «11 CV» era proposta in due versioni: la «11 leggera» e la 11 normale. La «22 CV» ha avuto una vita effimera, in quanto era la sua unica uscita è avvenuta in occasione del Salone 1934.

E' stato André Lefebvre a prendere in mano la costruzione di un'auto rivoluzionaria come la TRACTION. Da allora, la CITROËN si lanciava nella costruzione di una vettura più potente e, nel 1938, faceva la sua prima apparizione la CITROËN «15 SIX» (sei cilindri). La «15 SIX» era una normale 11 cv con colano allungato, e raggiungeva una velocità chilometrica di 130 km/h, attribuendosi di diritto il soprannome di «Regina della Strada». Nel 1953, la società CITROËN proponeva tre nuove tinte: grigio perla, grigio fumo e blu notte, ma il nero restava sempre il colore preferito. Tra il 1946 ed il 1955, la 15 è stata la vettura ufficiale del governo francese. Nel 1955, la Presidenza della Repubblica acquistava tre piattaforme di «15 SIX H». Una di esse, carrozzata da Fresnay in limousine, è rimasta a lungo l'automobile ufficiale del Presidente René Coty e del Generale de Gaulle. La produzione della CITROËN 15 si è interrotta nel 1955, dopo diciassette anni di successo.

Potenza fiscale	.....15 CV
Cilindrata	.....2867 cm <sup>3</sup>
Tasso di compressione	.....6,2/1
Carburatore	.....Solex
Lunghezza	.....4,80 m
Altezza	.....1,752 m
Interasse	.....1,56 m
Carreggiata ANT. e POST	.....3,087 m
.....	.....1,487 m

Carrozzeria	.....1
Piastra n° 1	.....da 2 a 8
Piastra n° 2	.....da 9 a 23
Piastra n° 3	.....da 24 a 64
Piastra n° 4	.....da 65 a 86
Piastra n° 5	.....da 87 a 108
Piastra n° 6	.....da 109 a 117
4 pneumatici	.....

De TRACTIE werd op het Salon van 1934 voorgesteld. Zij verscheen toen in drie vormen: de «7», de «11» en de «22». De «7 pk» was bijna een proefwagen. De «11 pk» werd in twee versies voorgesteld: de «lichte 11» en de normale 11. De «22 pk» kende een kortstondig leven daar de enige uitgang van Salon van 1934 was.

Het is André Lefebvre die de bouw van deze revolutionaire wagen zoals de TRACTIE was, in handen nam. Van nu af aan lanceerde de CITROËN firma zich in de bouw van een krachtiger wagen en in 1938 verscheen de CITROËN «15 ZES» cilinders. De «15 SIX» was een normale 11 pk wagen van de motorcap verlengd werd en zij bereikte een snelheid van 130 km/u chrono voor een merkwaardige vaste greep op het wegdek, hetgeen in 1939 haar de bijnaam van «Koningin van de Weg» verleende. In 1953, stelde de CITROËN Vennootschap drie nieuwe tinten voor: parelgrjs, gerookt grijs en nachtblauw, maar de zwarte kleur bleef de lievelingskleur. Tussen 1946 en 1955, werd de 15 de officiële wagen van de Franse regering. In 1955, kocht het Presidentschap van de Republiek drie platte vormen van de «15 SIX H». Een onder hen, door Fresnay van een limousine carrosserie voorzien bleef lange tijd de officiële wagen van de President René Coty en van General de Gaulle. De productie van de CITROËN 15 hield midden 1955 op na zeventien succesvolle jaren.

Fiskaal vermogen	.....15 pk
Cilinderinhoud	.....2867 cm <sup>3</sup>
Compressieverhouding	.....6,2/1
Carburator	.....Solex
Langte	.....4,80 m
Breedte	.....1,742 m
Hoogte	.....1,56 m
Wielbasis	.....3,087 m
V en Aspoor	.....1,487 m

Carosserie	.....1
Tros 1	.....2 tot 8
Tros 2	.....9 tot 23
Tros 3	.....24 tot 64
Tros 4	.....65 tot 86
Tros 5	.....87 tot 108
Tros 6	.....109 tot 117
4 banden	.....

TRACTION-modellen (med framhjulsdrift) presenterades på Paris-salongen 1934. Den visades i tre olika versioner: «7», «11» och «22». Citroën 7 var nästan en experimentbil. Citroën 11 fanns i två versioner: «lätt 11» och «normal 11». Citroën 22 levde inte länge, ty efter den nämnda salongen såg man den aldrig mera.

Det var André Lefebvre som tog hand om konstruktionen av denna helt revolutionära bil. Hädanefter skulle CITROËN firmen övergå till att bygga en bil med flera häskrafter och år 1938 föreslades sedan CITROËN 15 SIX. Denna «15 SIX» var en normal 11 vars huv hade förlängts och den nådde en hastighet på upp till 130 km/t. Den hade en anmärkningsvärd god väghållning, vilket bidrog till att man år 1939 gav den smeknamnet «Vägens drottning». År 1953 tog CITROËN i bruk tre nya färger, dvs. två olika grå nyanser och en mörkblå, men svart förblev favoritfärgen. Mellan åren 1946 och 1955 var denna bil den franska regeringens officiella fordon. År 1955 köpte republikens president tre stycken «15 SIX H». En av dem, vars karosseri gjordes om till limousin av Fresnay var länge presidentens officiella bil, bl. a. under René Coty och General de Gaulle. Tillverkningen av CITROËN 15 upphörde i mitten av 1955 efter sju ton framgångsrika år.

Skatte-effekt	.....15 hk
Cylindervolym	.....2867 cm <sup>3</sup>
Kompressionsförhållande	.....6,2/1
Förgasare	.....Solex
Längd	.....4,80 m
Bredd	.....1,752 m
Höjd	.....1,56 m
Hjulsavstånd	.....3,087 m
Spårvidd F och B	.....1,487 m

Karosseri	.....1
Gjutstycke 1	.....2 till 8
Gjutstycke 2	.....9 till 23
Gjutstycke 3	.....24 till 64
Gjutstycke 4	.....65 till 86
Gjutstycke 5	.....87 till 108
Gjutstycke 6	.....109 till 117
4 däck	.....

TRACTION-(Etuveto) malli esitettiin vuoden 1934 Autonäyttelyssä. Se oli mukana kolmessa eri muodossa: «7», «11» ja «22». «Citroën 7» oli melkein koeauto, «Citroën 11»-autosta oli tehty kaksi eri versiota: «kevyt 11» ja normaali 11. «Citroën 22»-auton elämä loppui lyhyeen, sitä ei koskaan enää nähty 1934 näyttelyn jälkeen.

André Lefebvre sai tehtäväkseen hulehella uuden TRACTION-automakkeamista. Tästä lähtien CITROËN alkoi rakentaa uutta vielä voimakkaampaa autoa ja vuonna 1938 CITROËN 15 SIX esitettiin yleisölle. CITROËN 15 SIX oli normaali 11 hv jonka konepelti oli pidennetty. Enimmäisnopeus oli 130 km/t. Sillä oli erinomainen suuntavakavuus ja tämän ansioista se sai vuonna 1939 lempinimen «Yhden kuningatar». Vuonna 1953 CITROËN tarjosi ostajille kolme uutta väriä: kaksi harmaata sävyä ja yksi tumman sininen mutta lempiväri oli yhä vielä musta. Vuodesta 1946 vuoteen 1955 CITROËN 15 oli Ranskan hallituksen virallinen auto. Vuonna 1955 tasavallan presidentti osti 3 «15 SIX H»-autoa. Yksi näistä, jonka kori oli Fresnayn toimesta muutettu limusiiniksi, oli kauan presidentin virallinen auto, mm. René Coty:n ja Kennanin de Gaullean aikana. CITROËN 15-autojen tuotanto loppui vuonna 1955 setsemäntoista menestyksellisen vuoden jälkeen.

Verothito	.....15 hv
Synterittilavuus	.....2867 cm <sup>3</sup>
Puristusuhde	.....6,2/1
Kaasutin	.....Solex
Pituus	.....4,80 m
Leveys	.....1,752 m
Korkeus	.....1,56 m
Akseliväli	.....3,087 m
Raidetväli E ja T	.....1,487 m

Kori	.....1
Valukappale 1	.....2 - 8
Valukappale 2	.....9 - 23
Valukappale 3	.....24 - 64
Valukappale 4	.....65 - 86
Valukappale 5	.....87 - 108
Valukappale 6	.....109 - 117
4 rengasta	.....

**PEINTURES  
RECOMMANDEES:**

- 

**3**  
Vert Brunswick brillant  
Gloss Brunswick green  
Glänzend-Dunkelgrün



**11**  
Argent  
Silver  
Silber
- 

**19**  
Rouge vif brillant  
Gloss bright red  
Glänzend-Hellrot



**21**  
Noir brillant  
Gloss black  
Glänzend-Schwarz
- 

**27**  
Gris mer mat  
Matt sea grey  
Matt-Seegrau



**33**  
Noir mat  
Matt black  
Mattschwarz
- 

**41**  
Ivoire brillant  
Gloss ivory  
Glänzend-Elfenbein



**69**  
Jaune brillant  
Gloss yellow  
Glänzend-Gelb
- 

**321**  
Rouge transparent  
Clear red  
Durchsichtiges Rot

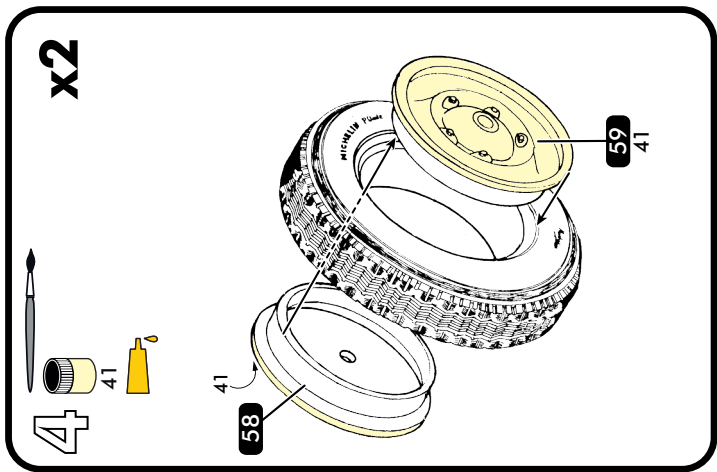
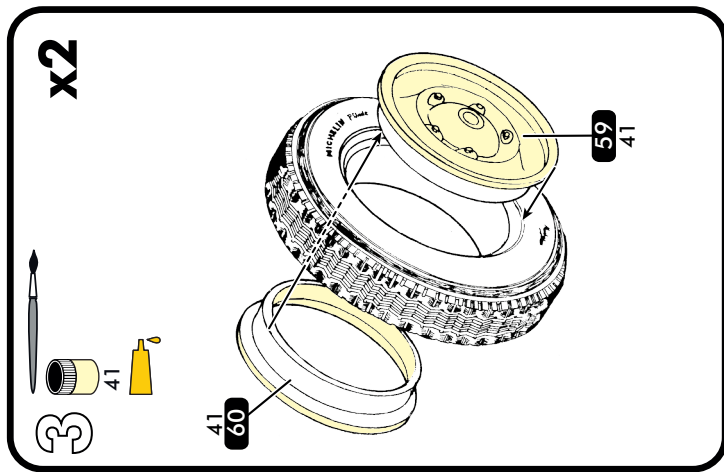
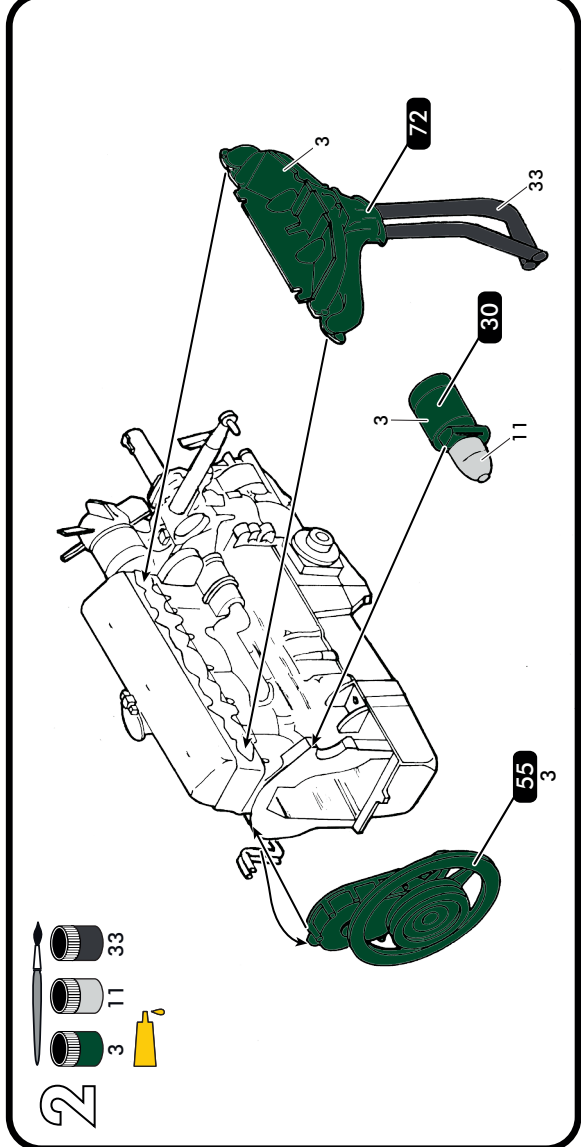
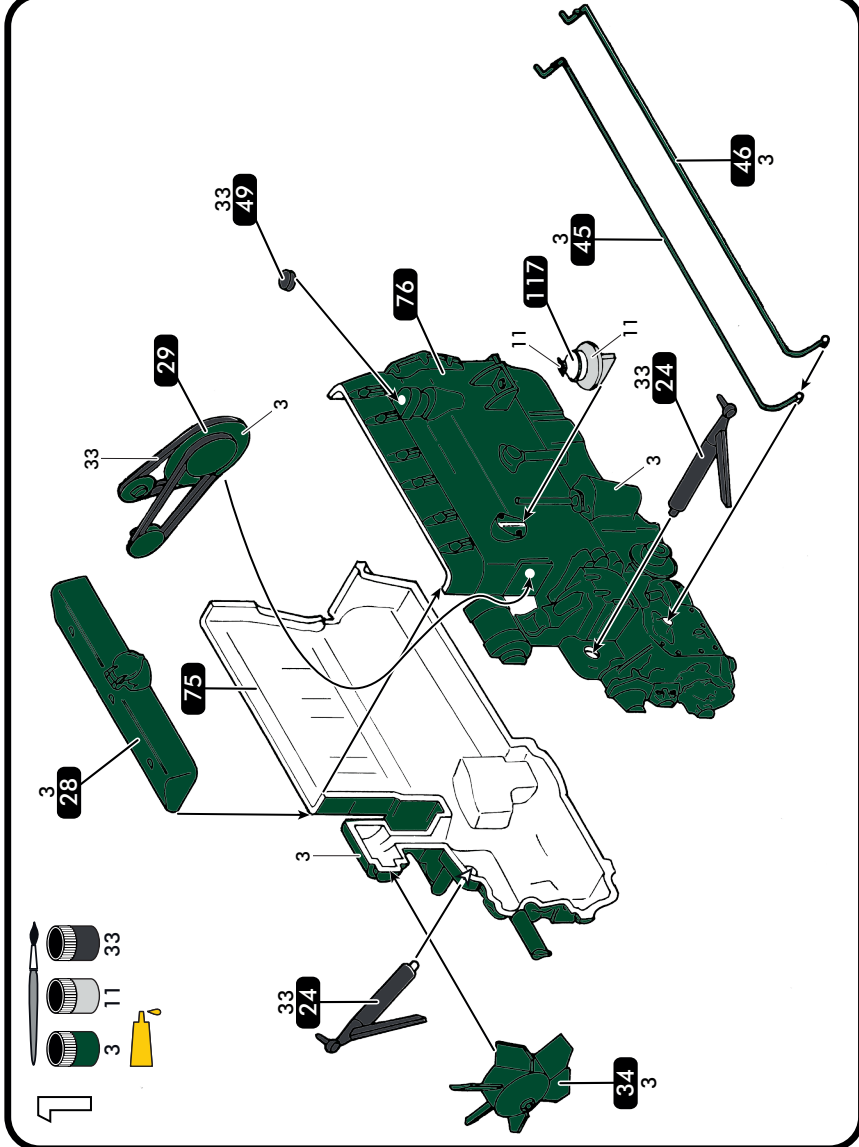

5

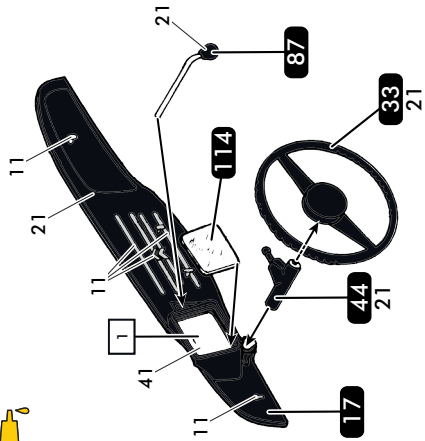
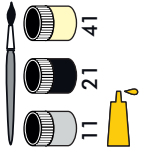

6

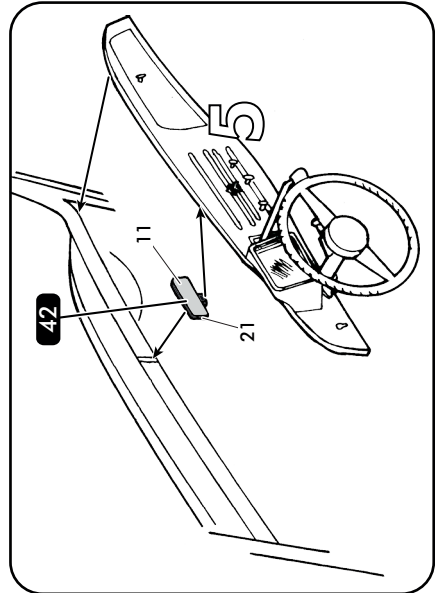
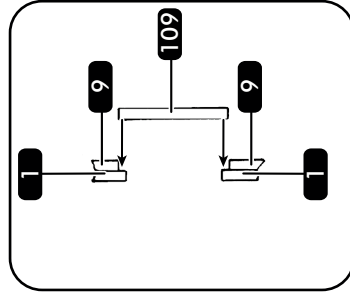
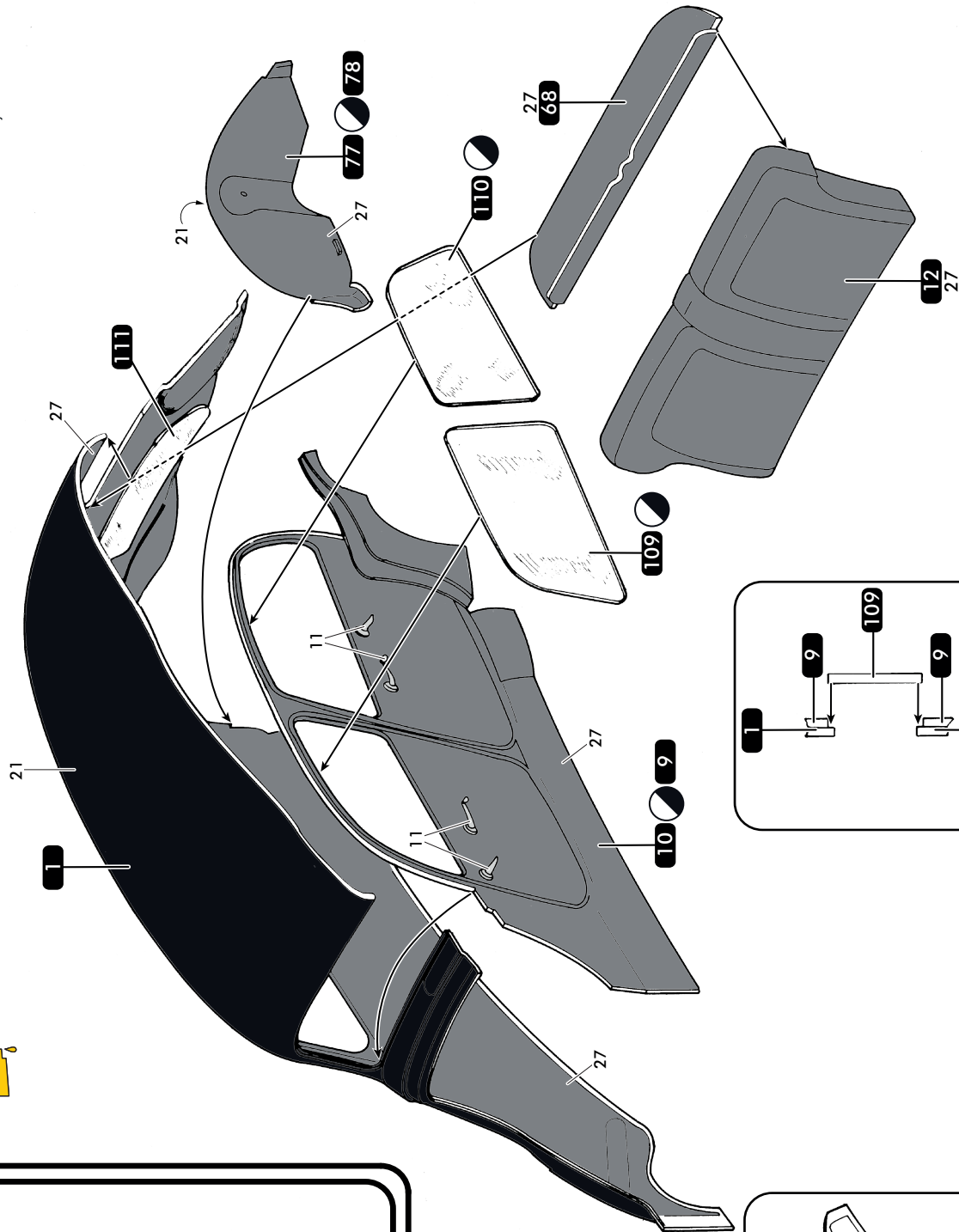
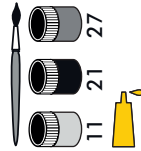

Assemblage symétrique.  
Symmetric assembly.  
Symmetrische Zusammenstellung.  
Ensamblaje simétrico.



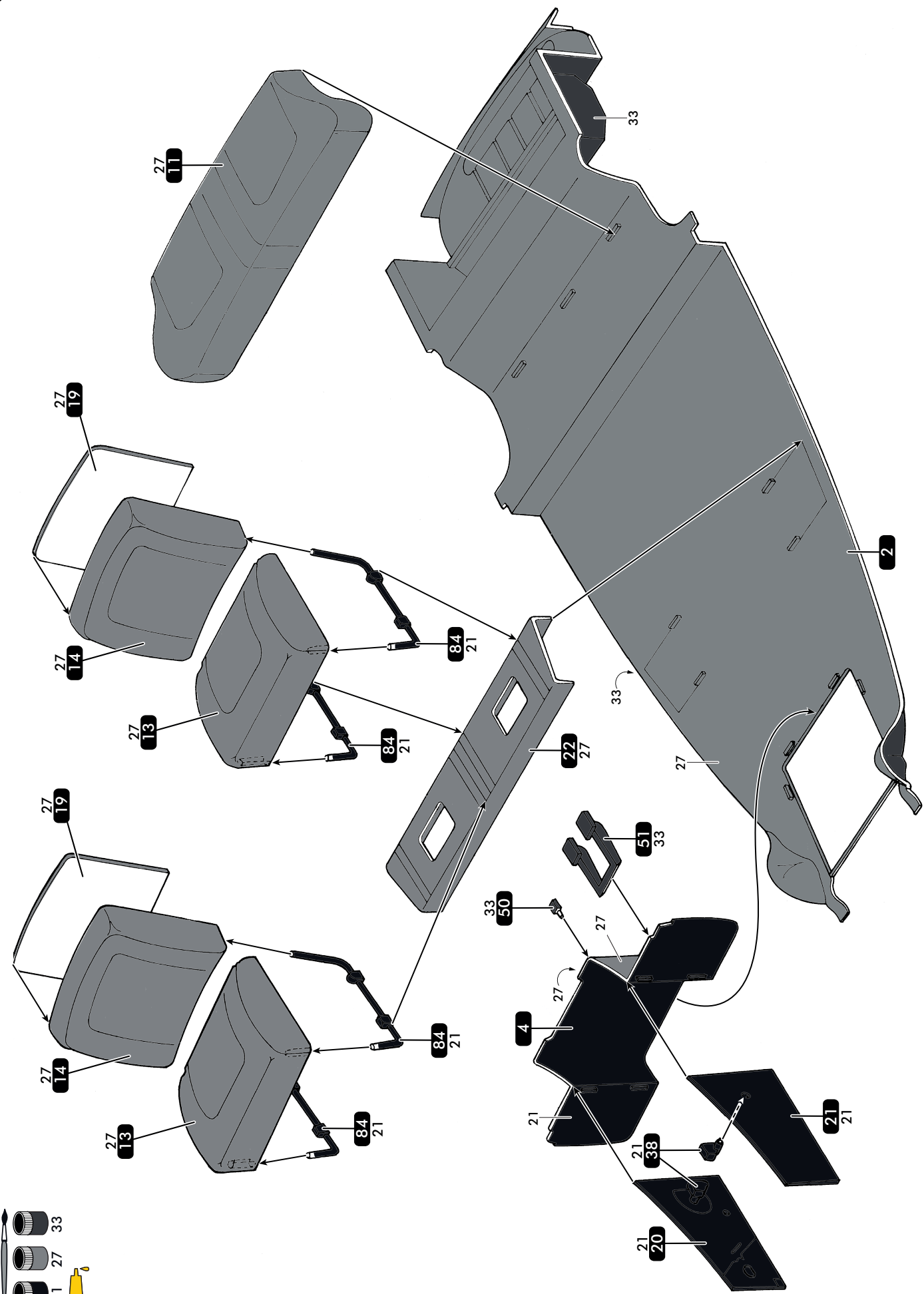
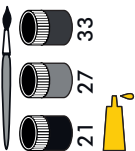

7

80

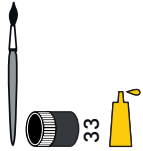

Assemblage symétrique.  
Symmetric assembly.  
Symmetrische Zusammenstellung.  
Ensamblaje simétrico.



Riveter  
To rivet  
Nieten  
Remachar

9

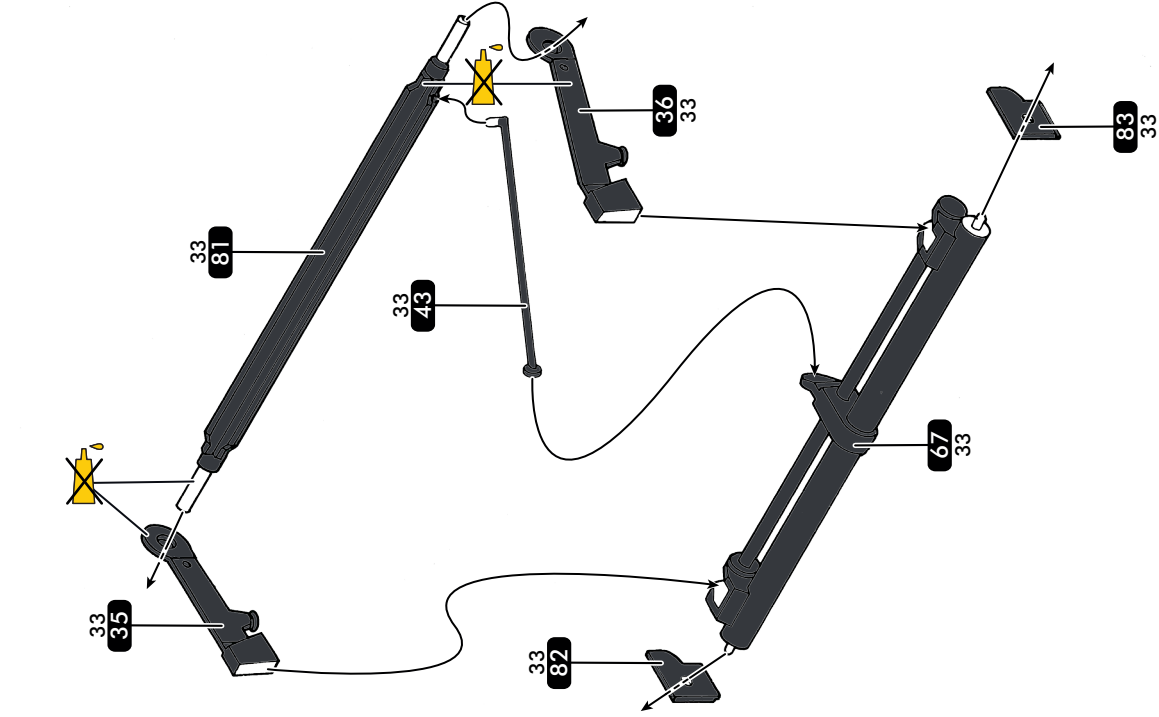
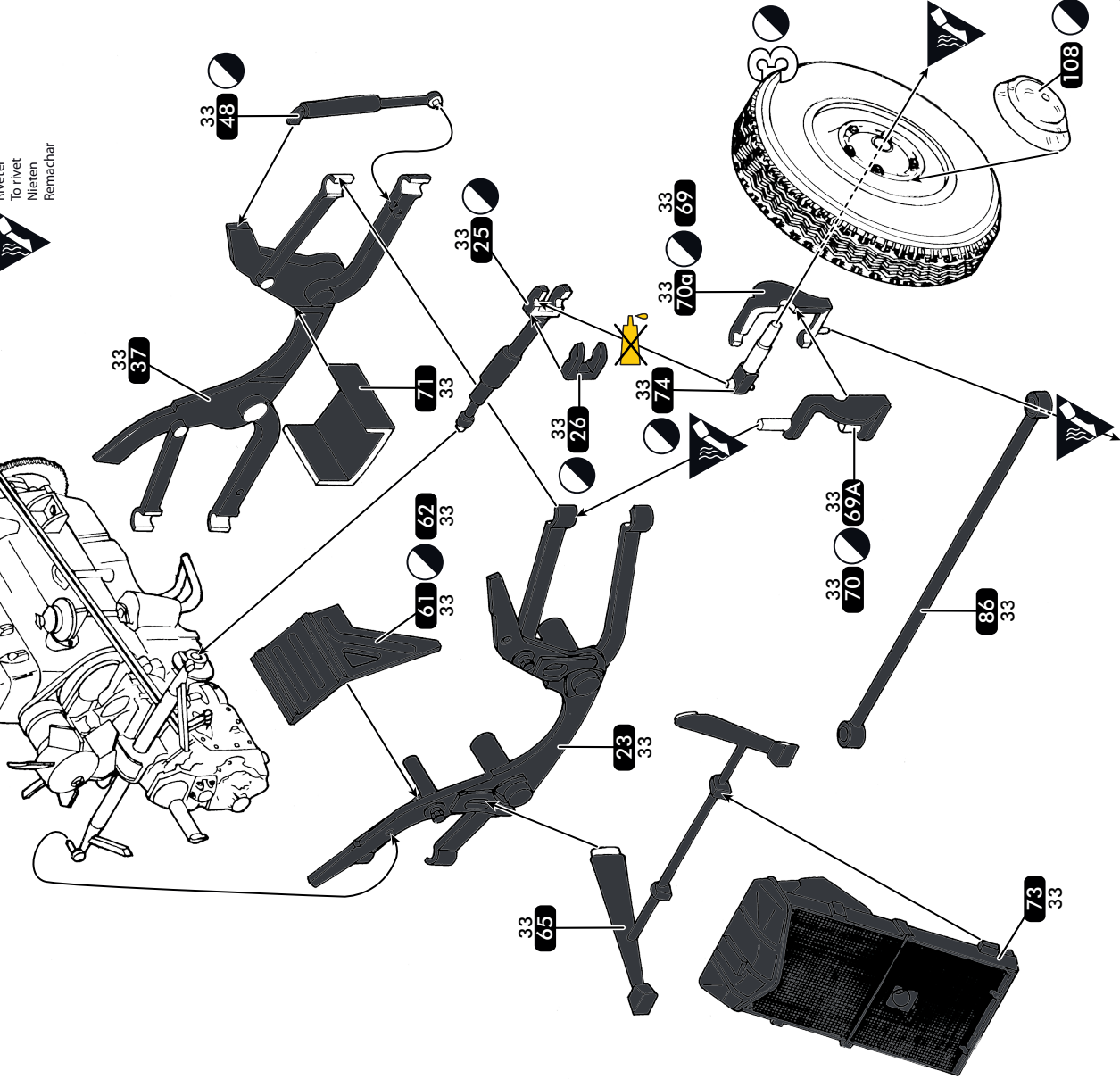
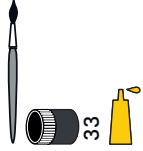



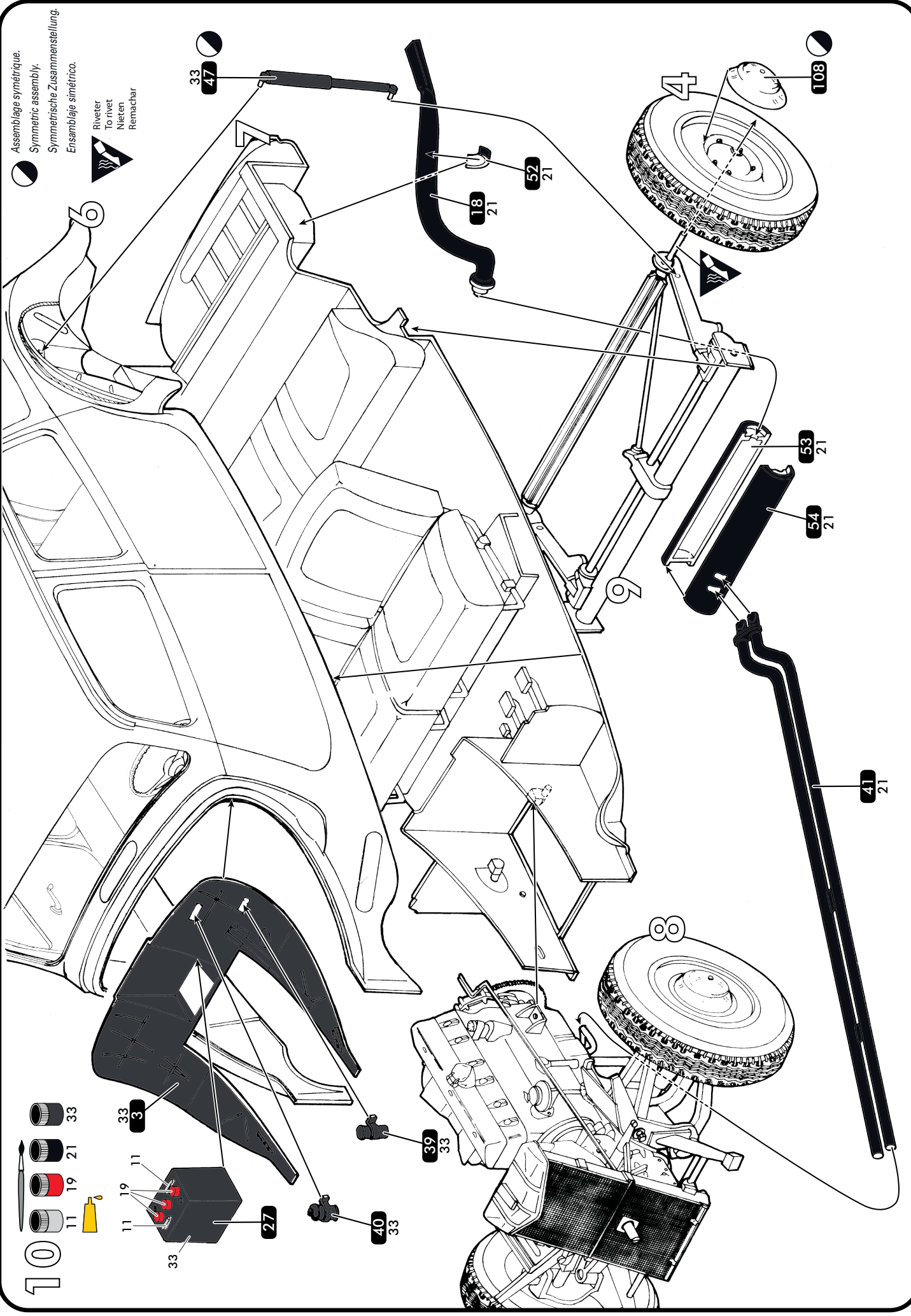















Assemblage symétrique.  
 Symmetric assembly.  
 Symmetrische Zusammenstellung.  
 Ensamblaje simétrico.

 Riveter  
 To rivet  
 Nieten  
 Remachar

-  33
-  21
-  19
-  11
-  11
-  11
-  11

-  33
-  3
-  11
-  19
-  11
-  27
-  40
-  33

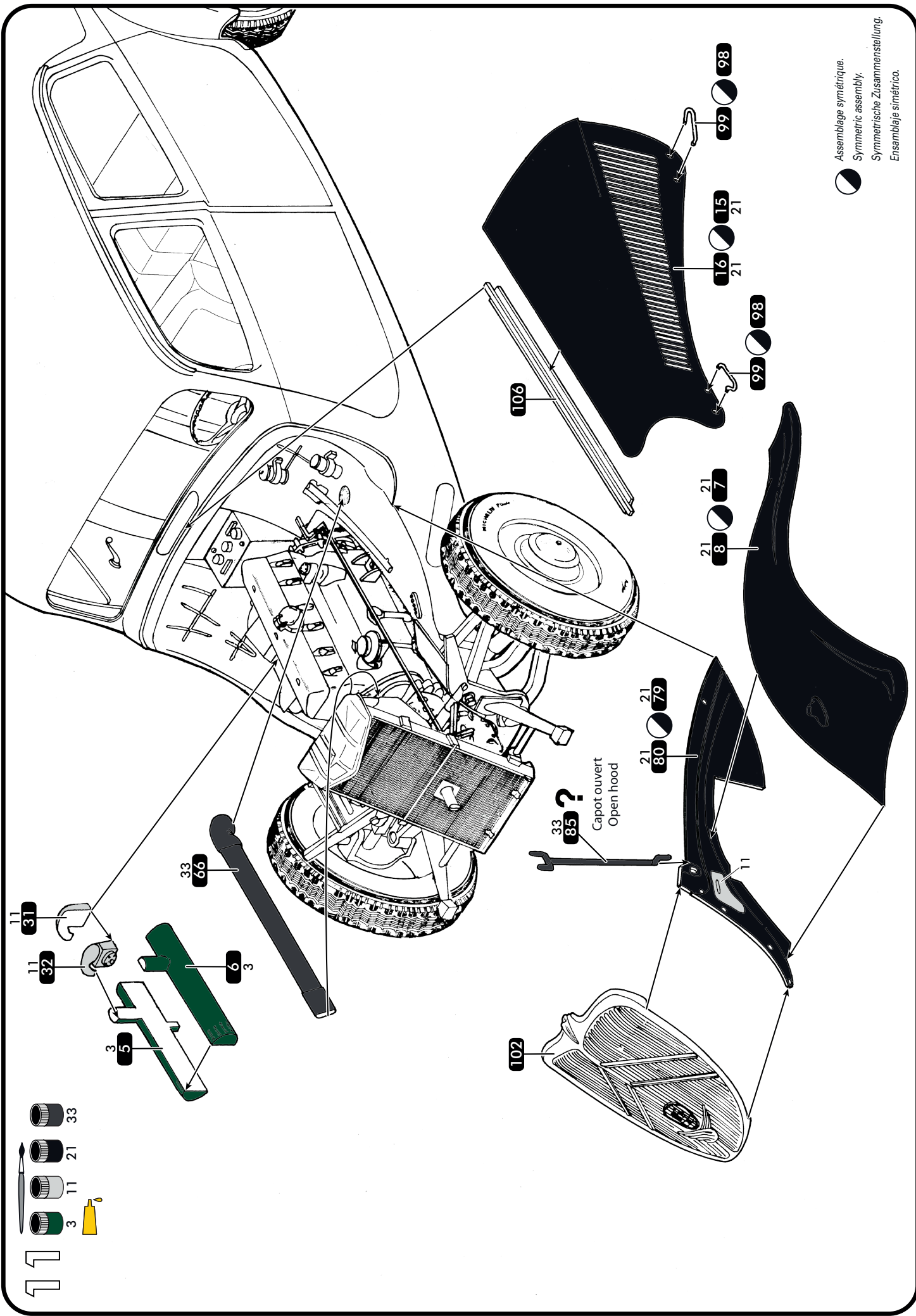



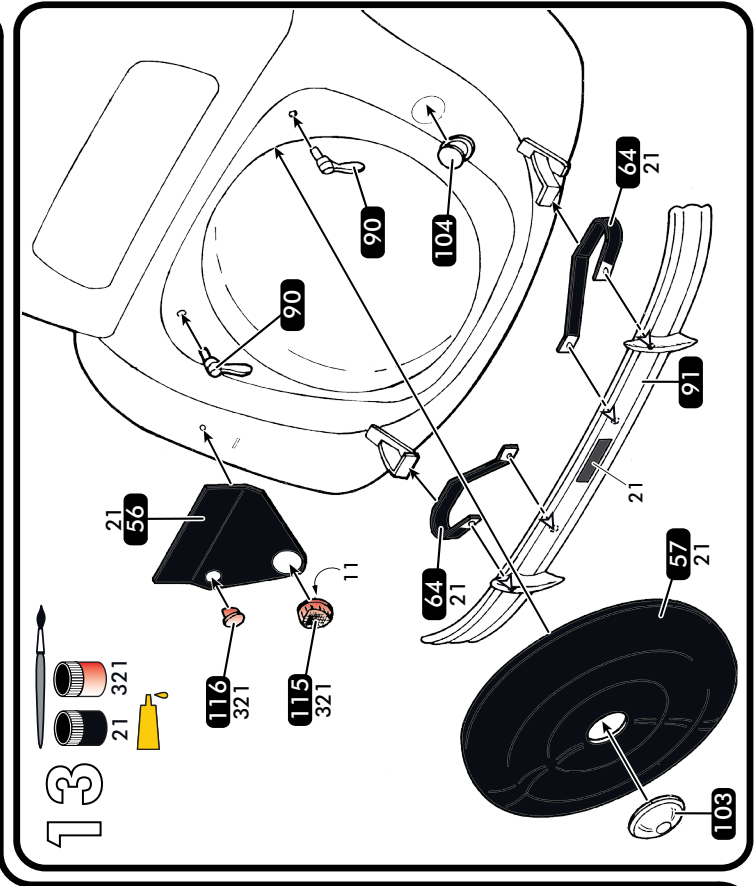
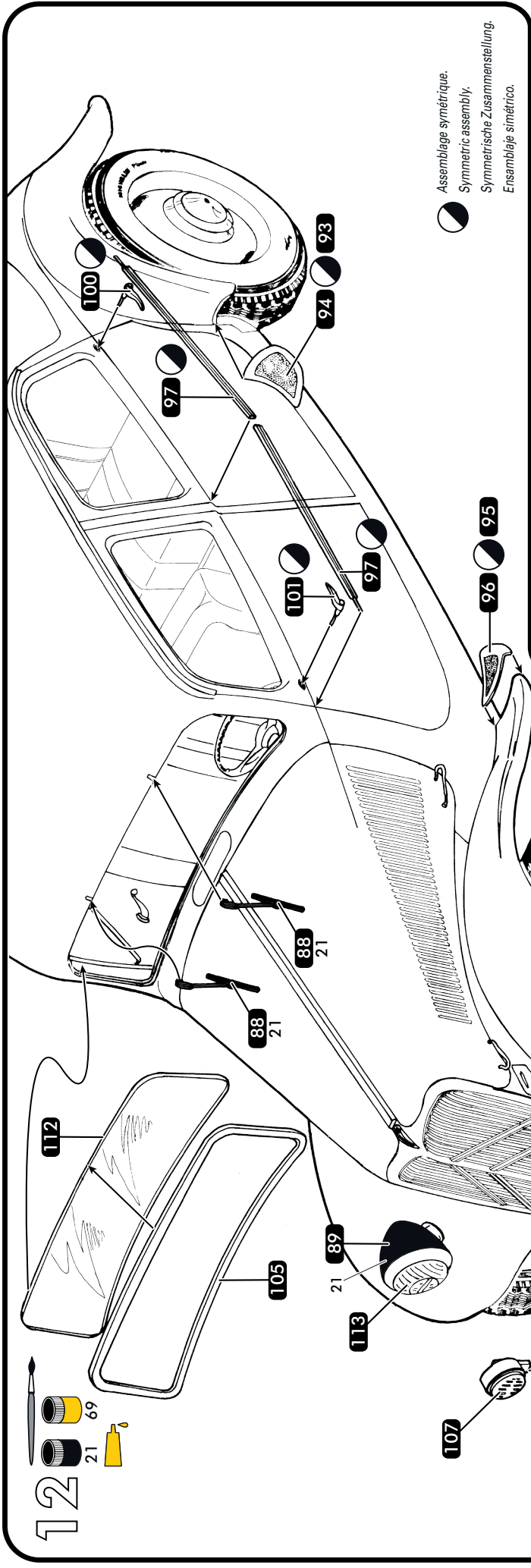

14



21 41

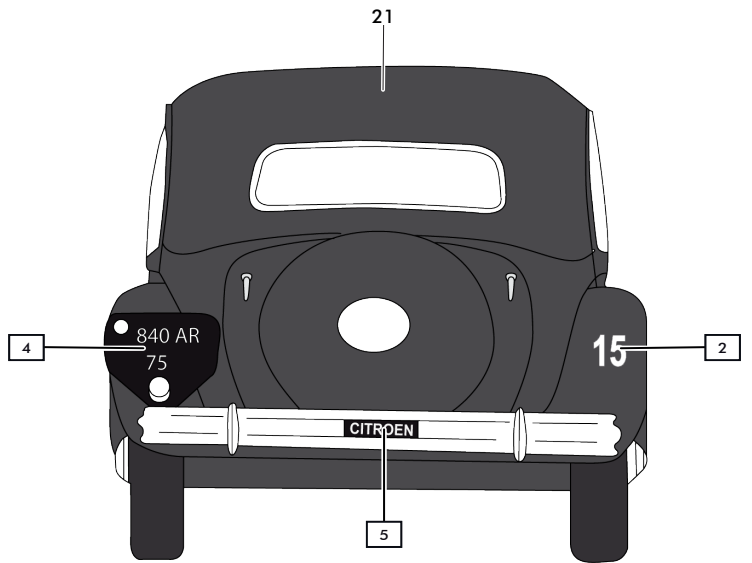
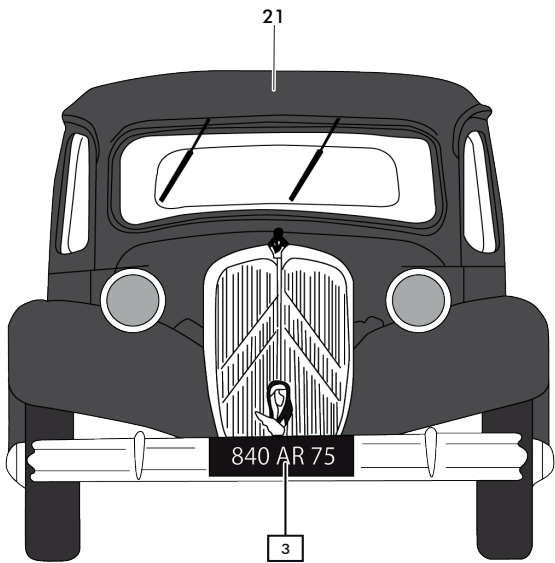
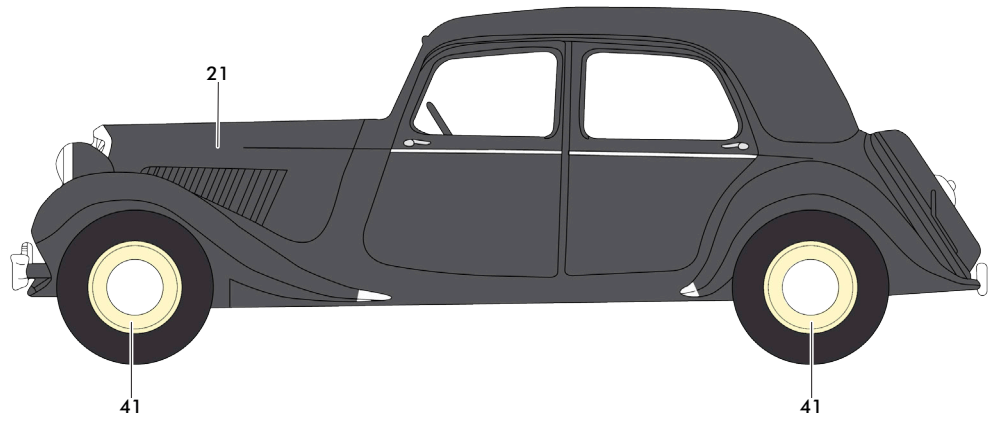
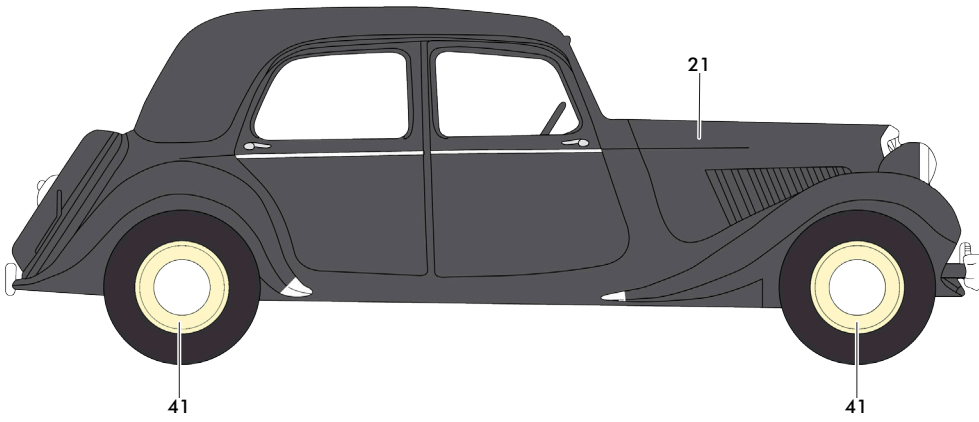





<b>2</b>	Numéro de phase Step number Schrittnummer Número de fase	<b>56</b>	Référence de couleur Colour reference no Farbangabe Referencia de color
<b>37</b>	Numéro de pièce Part number Teilenummer Número de pieza	<b>6</b>	Numéro de decal Decal number Nummer von Abziehbild Número de calcomanía

SERVICE CONSOMMATEURS 

***www.heller.fr***

Pour toute demande de SAV, connectez-vous sur notre site [www.heller.fr](http://www.heller.fr) puis envoyez votre demande détaillée via l'onglet «NOUS CONTACTER».

For any request of SAV(after-sales service), please connect on our website [www.heller.fr](http://www.heller.fr) then send us your detailed request via the « NOUS CONTACTER» tab.

**HELLER HOBBY GmbH**  
**Erlenbacher Str. 3**  
**42477 - Radevormwald**  
**GERMANY**



Fabriqué en France